

3A-S

S

- Komponente des **ABKW-Abscheiders 3A-seglam** mit allgemeiner bauaufsichtlicher Zulassung/allgemeiner Bauartgenehmigung (abZ/aBG) des DIBt, Berlin
- Bestandteil einer **Abscheideranlage für Leichtflüssigkeiten** mit CE-Kennzeichnung
- Sedimentationseinrichtung (Schlammfang nach DIN EN 858) einem ABKW-Abscheider (Abscheider nach DIN EN 858/ DIN 1999-100) vorzuschalten
- Behälterherstellung in güteüberwachter monolithischer Fertigbauweise aus Stahlbeton nach DIN 1045-4 mit geprüfter Typenstatik nach DIN 19901; systembedingte Einbauteile aus **Edelstahl Rostfrei®**
- Schachtaufbau: Stahlbeton nach DIN 4034-1 in Verbindung mit DIN EN 1917 und DIN 1045-4
- Innenwandflächen sind mit einer gegenüber den auftretenden Flüssigkeiten beständigen Beschichtung versehen; **Sonderausstattung:** PE-HD-Innenauskleidung
- gelenkige Rohranschlüsse durch werkseitig eingebaute beständige Dichtelemente (NBR), passend zu Kunststoffrohren, wie z. B. PE-HD, PP

VORTEILE AUF EINEN BLICK:

- **Sicherheit durch Wandstärke 15 cm**
- **RAL-Gütezeichen 693** Abscheideranlagen: besonders hohe Qualitätsstandards

Schnitt- und Grundriss:

S09-15 bis S25-20 Schachtaufbau exzentrischer Schachthals (Konus)

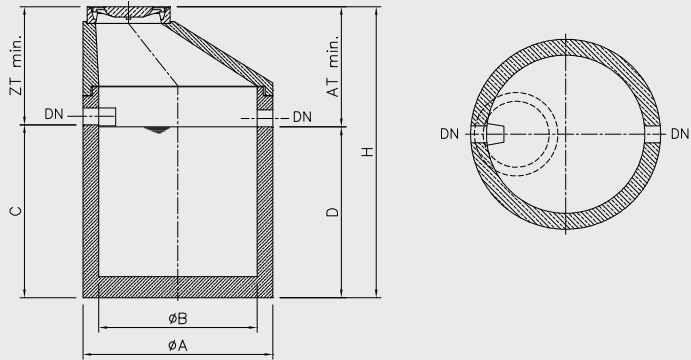

Schnitt- und Grundriss:

ab Tabellenzeile S30-15 Schachtaufbau zentrischer Schachthals (Konus)

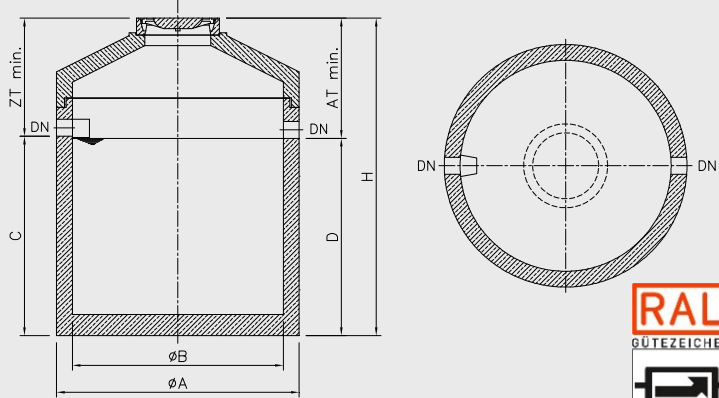

Produkt	Sedimentation Schlammfang	passend zu NS	DN	ZT _{min}	AT _{min}	Ø A	Ø B	C	D	H	schwerstes Einzelteil	Gesamtgewicht
Bezeichnung	Liter	Liter	mm	mm	mm	mm	mm	mm	mm	mm	ca. kg	ca. kg
S09-15	1000	6, 8, 10	150	1120	1140	1500	1200	1340	1320	2460	2830	3800
S25-15	2500	6, 8, 10	150	1120	1140	1800	1500	1640	1620	2760	4500	5800
S25-20	2500	15, 20	200	1170	1190	1800	1500	1590	1570	2760	4500	5800
S30-15	3000	6, 8, 10	150	1120	1140	2300	2000	1240	1220	2360	5350	7250
S30-20	3000	15, 20	200	1170	1190	2300	2000	1190	1170	2360	5350	7250
S50-15	5000	6, 8, 10	150	1120	1140	2300	2000	1890	1870	3010	6900	8800
S50-20	5000	15, 20	200	1170	1190	2300	2000	1840	1820	3010	6900	8800
S60-15	6000	6, 8, 10	150	1120	1140	2300	2000	2240	2220	3360	7750	9650
S60-20	6000	15, 20	200	1170	1190	2300	2000	2190	2170	3360	7750	9650
S60-25	6000	30	250	1190	1200	2300	2000	2170	2160	3360	7750	9650
S80-15	8000	6, 8, 10	150	1120	1140	2800	2500	1940	1920	3060	9150	11700
S80-20	8000	15, 20	200	1170	1190	2800	2500	1890	1870	3060	9150	11700
S80-25	8000	30	250	1190	1200	2800	2500	1870	1860	3060	9150	11700
S10-15	10000	6, 8, 10	150	1120	1140	2800	2500	2240	2220	3360	10000	12550
S10-20	10000	15, 20	200	1170	1190	2800	2500	2190	2170	3360	10000	12550
S10-25	10000	30	250	1190	1200	2800	2500	2170	2160	3360	10000	12550
S10-30	10000	40-65	300	1220	1230	2800	2500	2140	2130	3360	10000	12550

[Hinweis: Maße für ZT, AT und H gelten für Schachtabdeckung Klasse D 400; bei Klasse B 125 vermindern sich diese jeweils um 40 mm]

3A-S

S

- Komponente des **ABKW-Abscheiders 3A-seglam** mit allgemeiner bauaufsichtlicher Zulassung/allgemeiner Bauartgenehmigung (abZ/aBG) des DIBt, Berlin
- Bestandteil einer **Abscheideranlage für Leichtflüssigkeiten** mit CE-Kennzeichnung
- Sedimentationseinrichtung (Schlammfang nach DIN EN 858) einem ABKW-Abscheider (Abscheider nach DIN EN 858/ DIN 1999-100) vorzuschalten
- Behälterherstellung in güteüberwachter monolithischer Fertigbauweise aus Stahlbeton nach DIN 1045-4 mit geprüfter Typenstatik nach DIN 19901; systembedingte Einbauteile aus **Edelstahl Rostfrei®**
- Schachtaufbau: Stahlbeton nach DIN 4034-1 in Verbindung mit DIN EN 1917 u. DIN 1045-4
- Innenwandflächen sind mit einer gegenüber den auftretenden Flüssigkeiten beständigen Beschichtung versehen; Sonderausstattung: PE-HD-Innenauskleidung
- gelenkige Rohranschlüsse durch werkseitig eingebaute beständige Dichtelemente (NBR), passend zu Kunststoffrohren, wie z. B. PE-HD, PP

Schnitt- und Grundriss: Schachtaufbau Abdeckplatte

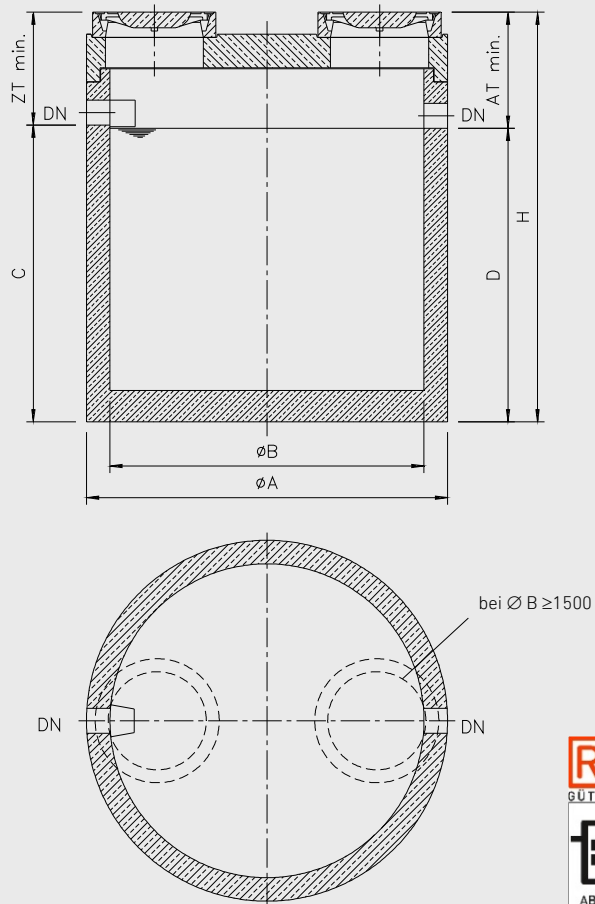

VORTEILE AUF EINEN BLICK:

- **zwei Wartungsöffnungen** (bei größeren Durchmessern)
- **geringe Zulauftiefen**
- **RAL-GZ 693** Abscheideranlagen besonders hohe Qualitätsstandards

Produkt	Sedimentation Schlammfang	passend zu NS	DN	ZT _{min}	AT _{min}	Ø A	Ø B	C	D	H	schwerstes Einzelteil	Gesamtgewicht
Bezeichnung	Liter	Liter	mm	mm	mm	mm	mm	mm	mm	mm	ca. kg	ca. kg
S09-15	1000	6, 8, 10	150	720	740	1500	1200	1340	1320	2060	2830	3650
S25-15	2500	6, 8, 10	150	720	740	1800	1500	1640	1620	2360	4500	5810
S25-20	2500	15, 20	200	770	790	1800	1500	1590	1570	2360	4500	5810
S30-15	3000	6, 8, 10	150	720	740	2300	2000	1240	1220	1960	5350	7550
S30-20	3000	15, 20	200	770	790	2300	2000	1190	1170	1960	5350	7550
S50-15	5000	6, 8, 10	150	720	740	2300	2000	1890	1870	2610	6900	9100
S50-20	5000	15, 20	200	770	790	2300	2000	1840	1820	2610	6900	9100
S60-15	6000	6, 8, 10	150	720	740	2300	2000	2240	2220	2960	7750	9950
S60-20	6000	15, 20	200	770	790	2300	2000	2190	2170	2960	7750	9950
S60-25	6000	30	250	790	800	2300	2000	2170	2160	2960	7750	9650
S80-15	8000	6, 8, 10	150	720	740	2800	2500	1940	1920	2660	9150	12850
S80-20	8000	15, 20	200	770	790	2800	2500	1890	1870	2660	9150	12850
S80-25	8000	30	250	790	800	2800	2500	1870	1860	2660	9150	12850
S10-15	10000	6, 8, 10	150	720	740	2800	2500	2240	2220	2960	10000	13700
S10-20	10000	15, 20	200	770	790	2800	2500	2190	2170	2960	10000	13700
S10-25	10000	30	250	790	800	2800	2500	2170	2160	2960	10000	13700
S10-30	10000	40-65	300	820	830	2800	2500	2140	2130	2960	10000	13700

[Hinweis: Maße für ZT, AT und H gelten für Schachtabdeckung Klasse D 400; bei Klasse B 125 vermindern sich diese jeweils um 40 mm]

■ ABKW und Abscheideranlagen für Leichtflüssigkeiten nach DIN EN 858 und DIN 1999-100/-101 Technische Daten

Probenahmeschacht

3A-P

P

- Bestandteil einer **ABKW-Abscheideranlage mit allgemeiner bauaufsichtlicher Zulassung/allgemeiner Bauartgenehmigung (abZ/aBG)** des DIBt, Berlin
- Bestandteil einer **Abscheideranlage für Leichtflüssigkeiten mit CE-Kennzeichnung**
- Probenahmeschacht einem ABKW-Abscheider bzw. einer Abscheideranlage nach DIN EN 858/DIN 1999-100 nachgeschaltet
- Behälterherstellung in güteüberwachter monolithischer Fertigbauweise aus Stahlbeton nach DIN 1045-4 mit geprüfter Typenstatik nach DIN 19901
- Schachtaufbau: Stahlbeton nach DIN 4034-1 in Verbindung mit DIN EN 1917, DIN 1045-4
- gelenkige Rohranschlüsse durch werkseitig eingebaute beständige Dichtelemente (NBR), passend zu Kunststoffrohren, wie z. B. PE-HD, PP
- Sohl sprung 160 mm
- Option:
 - Zulaufrohr aus Edelstahl Rostfrei®
 - Probenahmeschacht mit Mulde

Schnitt- und Grundriss: Schachtaufbau exzentrischer Schachthals (P-K)

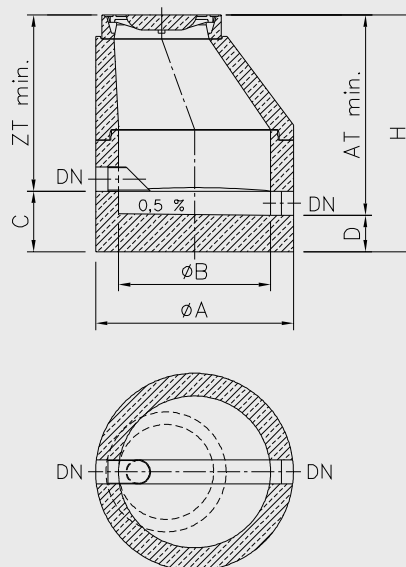

Schnitt- und Grundriss: Schachtaufbau Ausführung Abdeckplatte (P-AP)

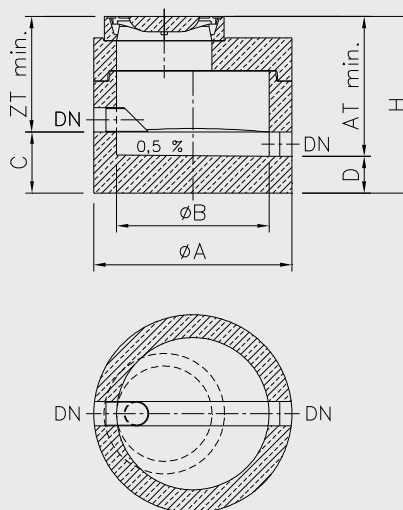

VORTEILE AUF EINEN BLICK:

- Funktion auch als Übergabe-, Lüftungs- und Inspektionsschacht
- Sicherstellung einer repräsentativen Entnahme der Wasserproben durch Zulaufrohr (Option) und Schachttinnendurchmesser von mind. 100 cm
- RAL-Gütezeichen Abscheideranlagen



Produkt	im Anschluss an K, SBK, SK	im Anschluss an B, SB	DN	ZT _{min}	AT _{min}	Ø A	Ø B	C	D	H	schwerstes Einzelteil	Gesamt- gewicht
Bezeichnung	NS	NS	mm	mm	mm	mm	mm	mm	mm	mm	ca. kg	ca. kg
P15-K	3, 6, 8, 10	6, 8, 10	150	1160	1320	1300	1000	400	240	1560	1700	2390
P20-K	15, 20	15, 20	200	1160	1320	1300	1000	400	240	1560	1700	2390
P25-K	30	30	250	1260	1420	1300	1000	400	240	1660	1900	2590
P30-K	40, 50, 65	-	300	1260	1420	1300	1000	400	240	1660	1900	2590
P15-AP	3, 6, 8, 10	6, 8, 10	150	760	920	1300	1000	400	240	1160	1700	2310
P20-AP	15, 20	15, 20	200	760	920	1300	1000	400	240	1160	1700	2310
P25-AP	30	30	250	860	1020	1300	1000	400	240	1260	1900	2510
P30-AP	40, 50, 65	-	300	860	1020	1300	1000	400	240	1260	1900	2510

[Hinweis: Maße für ZT, AT und H gelten für Schachtabdeckung Klasse D 400; bei Klasse B 125 vermindern sich diese jeweils um 40 mm]

Selbsttätige Warneinrichtung

3A-leicon® Typ OAC

- **EG-Baumusterprüfbescheinigung Nr. TÜV 17 ATEX 204326**
- Das Anzeige- und Steuergerät der Warnanlage (Gehäuseschutzart IP 65) ist zum Einbau im Technikraum vorgesehen.
- Betriebszustände werden über Klartextdisplay angezeigt. Alarm- oder Störungszustände werden zusätzlich über LEDs und den integrierten Summer signalisiert.
- Die Warneinrichtung verfügt über einen werkseitig eingerichteten Bootloader. Mit diesem können Softwareupdates per USB-Massenspeicher ausgeführt werden.
- Sensorstromkreise sind in der Zündschutzart eigensicher ausgeführt, sie sind für **Ex-Schutz Zone 0** zugelassen.
- **Drei Messfunktionen:**
 1. **Leichtflüssigkeitssensor (OA)** zur Überwachung der Leichtflüssigkeitsschichtdicke
 2. **Nivea uwächter (NW)** zur Überwachung des Aufstaus
 3. **Schlamm sensor (SD)** signalisiert die maximale Schlamm schichtdicke (Option)
- Die Montage der Sensoren erfolgt problemlos an Kabelbriden im Schachtaufbau.
- **Sonderausstattung**
 - Kabeldurchführungssystem
 - serielle Schnittstelle für Datenübertragung und Fernwartung
 - **Schlamm sensor**

VORTEILE AUF EINEN BLICK:

- optische + akustische Signalanzeige
- **moderne Microcontroller-Technik** mit 4-zeiliger OLED-Anzeige und spritzwassergeschützter Bedientastatur
- benutzerdefinierter Zugangscode
- Stör-/Systemmeldespeicher mit Erfassung von Datum und Uhrzeit
- **Anschlussmöglichkeit bis zu 4 Sensoren mit gleichem Steuergerät**
- **4 Melderelais** (Betrieb, Aufstau, Leichtflüssigkeit, Schlamm)
- einfachste Handhabung bei Kontroll- und Wartungsarbeiten
- leichte Nachrüstung

Einsatz:

- Selbsttätige Warneinrichtungen erfassen die Leichtflüssigkeitsschichtdicke und das Flüssigkeitsniveau in einer ABKW-Anlage bzw. in einem Abscheider. Sie müssen nach DIN EN 858 und DIN 1999-100 eingebaut werden. Mit Zustimmung der örtlichen Behörde kann im Einzelfall unter der Voraussetzung, dass die erforderliche Überhöhung eingehalten werden kann, auf die Warneinrichtung verzichtet werden.
- **Unsere Empfehlung: Vorsorgeprinzip anwenden und mit der selbsttätigen Warneinrichtung 3A-leicon OAC, bestückt mit moderner Technik, die Abscheideranlage für Leichtflüssigkeiten bzw. die ABKW-Anlage überwachen.**
- **Neu:** Ein Schlamm sensor gibt das Signal, dass die maximale Schlamm schichtdicke erreicht ist (Option). Einbaubar in alle Abscheidersysteme.

Schemazeichnung Steuergerät

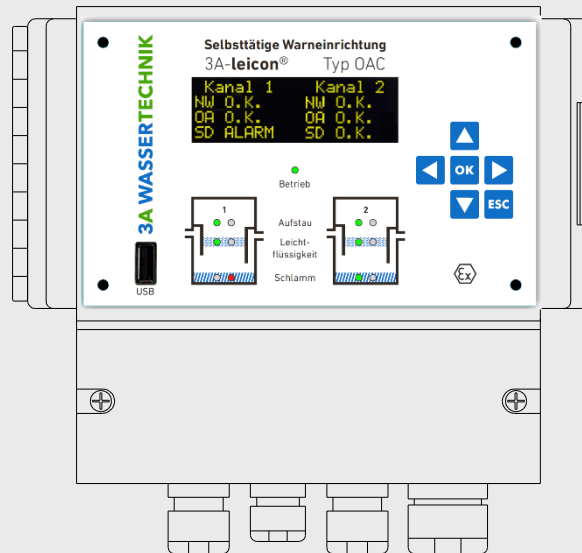

Montage der Sensoren

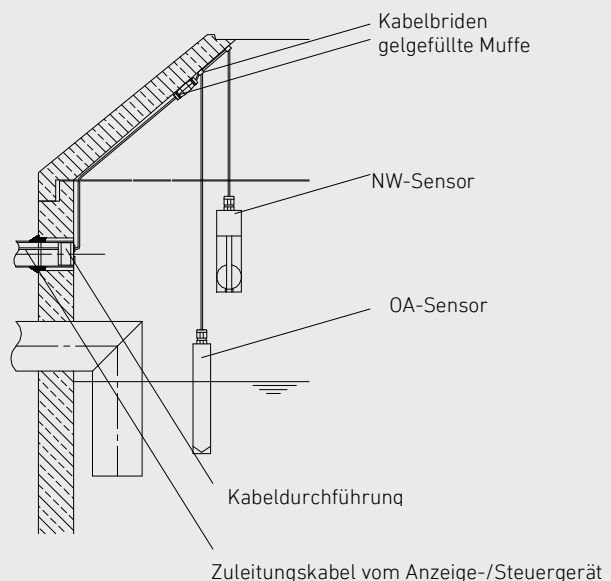

3A-toolbox



Werkstoffe, Maße und Gewicht:

Stabiler Kunststoffkoffer aus recycelfähigem Acrylnitril-Butadien-Styrol (ABS) mit maßgefertigter im Boden verklebter PU-Schaumstoffeinlage und Noppenschaum im Deckel; Peilstab, Peilteller, Flügelschraube und Bandmaß aus Edelstahl;
L x B x H = 450 x 360 x 123 mm;
Gewicht etwa 2,8 kg.

Inhalt:

- laminierte Kurzanleitung für Eigenkontrollen und Wartungen
- Peilstab mit Markierungsringen und Flügelschraube
- Peilteller
- 5-Meter-Bandmaß (angepasst an die Länge des Peilstabes)
- Wassernachweispaste
- Kugelschreiber
- Zollstock
- für 3A-Produkte:
projektbezogenes Betriebstagebuch **3A-logbook** mit erforderlichen Vordrucken für die Dokumentatin der Messergebnisse inkl. wichtiger Hinweise und Informationen zum jeweiligen Abscheidertyp

Optionen:

- Alu-Teleskopstange mit Schraubhaken, bis 2,50 m ausziehbar
- Teleskopstangenverlängerung
- Aushebeschlüssel für die Schachtabdeckungen der Abscheideranlage
- ph-Indikatorpapier bei länderspezifischen Anforderungen

Foto des Prüfkoffers



VORTEILE AUF EINEN BLICK:

- überschaubare, griffbereite Anordnung aller nötigen Werkzeuge und Zubehörteile zum Prüfen und Messen in einer maßgefertigten Schaumstoffeinlage
- Dokumentenfach im Deckel
- schmutzabweisende, abwaschbare Kofferoberfläche

Einsatz:

- Die Funktionsfähigkeit der Abscheideranlage ist gem. DIN EN 858-2 und DIN 1999-100 regelmäßig zu kontrollieren und zu warten.
- **Monatliche Messungen** bei ABKW-Anlagen von Schichtdicke der abgeschiedenen Leichtflüssigkeiten in der Abscheideeinrichtung und der Lage des Schlammspiegels in der Sedimentationseinrichtung (bei Abscheideranlagen für Leichtflüssigkeiten nach zuvor genannter Norm im Abscheider und im Schlammfang).